

# BIENNALE MUSICA



La Biennale di Venezia

Arte  
Architettura  
Cinema  
Danza  
Musica  
Teatro  
Archivio Storico

## Out of stage

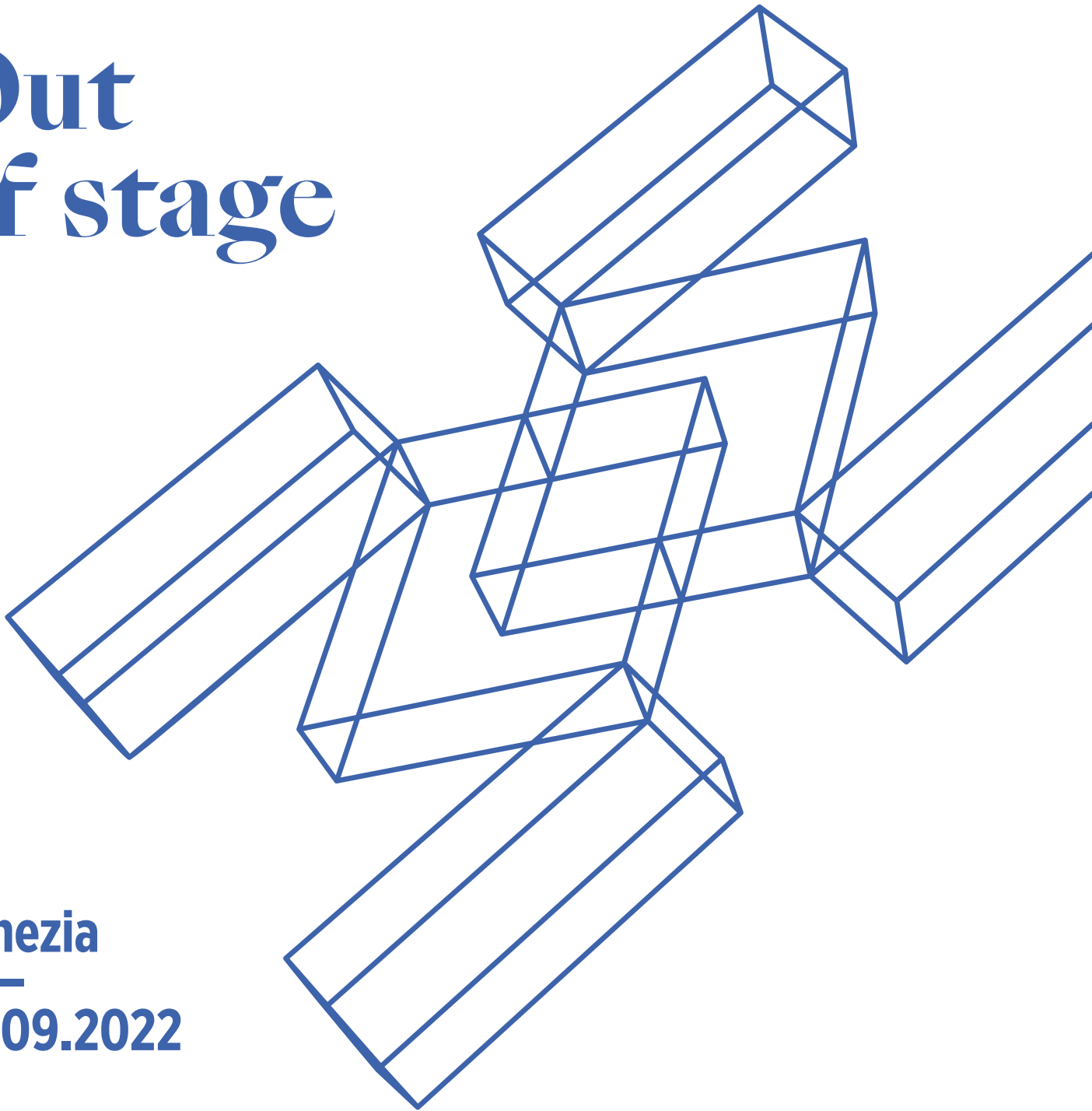

Venezia  
14—  
25.09.2022

#BiennaleMusica2022

-  La Biennale di Venezia
-  labiennale
-  la\_Biennale
-  BiennaleChannel

[labiennale.org](http://labiennale.org)

La Biennale di Venezia  
Ca' Giustinian  
San Marco 1364/A

Info:  
T. +39 041 5218 828  
[promozione@labiennale.org](mailto:promozione@labiennale.org)



REGIONE DEL VENETO

**MERCOLEDÌ**  
14.09.2022  
H 20.00  
Teatro La Fenice  
INSTRUMENTAL THEATRE  
**GIORGIO BATTISTELLI** (1953)  
JULES VERNE, 1984-85 (60') \*\*\*  
immaginazione in forma di spettacolo  
per trio di percussioni, tre voci, tromba  
e pianoforte  
Libretto di Giorgio Battistelli  
Ars Ludi  
Antonio Caggiano, Rodolfo Rossi,  
Gianluca Ruggeri  
Angelo Linzalata, scena e luci  
Giorgio Battistelli, regia  
La Biennale di Venezia - CIMM, Centro  
di Informatica Musicale Multimediale  
Thierry Coduys, regia del suono  
Produzione La Biennale di Venezia  
In collaborazione con  
Fondazione Teatro La Fenice

**GIOVEDÌ**  
15.09.2022  
H 12.00 > 20.00  
Arsenale e Forte Marghera - Padiglione 51  
VIRTUAL SOUND THEATRE  
**THIERRY CODUYS** (1962)  
LE CAS DE L'HIPPOCAMPE, 2022 (12')  
trittico VR  
Thierry Coduys, concept, composition,  
sound programming  
Agnès de Cayeux, VR design concept  
Patricio Di Bacco, development  
of 3D unreal engine  
Estelle Senay, Martin Saëz,  
server Implementation  
Vel.Cro, audio engine development  
Production, La Biennale di Venezia - CIMM,  
Centro Informatico Musicale Multimediale

H 12.00  
Ca' Giustinian - Sala delle Colonne  
Cerimonia di consegna  
Leone d'Oro alla carriera  
**GIORGIO BATTISTELLI**  
H 12.30  
Helga de la Motte dialoga con  
Giorgio Battistelli (30')

H 17.00 > 20.00  
Arsenale - Sala d'Armi A  
SOUND INSTALLATION  
BIENNALE COLLEGE MUSICA  
COMPOSER  
**PAUL HAUPTMEIER** (1993)  
DIAPHANOUS SOUND, 2022 (30') \*\*\*  
augmented reality sound installation  
Produzione La Biennale di Venezia - CIMM,  
Centro di Informatica Musicale Multimediale

H 20.00  
Arsenale - Teatro alle Tese (III)  
EXPERIMENTAL MUSIC THEATRE  
**ONDŘEJ ADÁMEK**  
**RINO MURAKAMI**  
**ERIC OBERDORFF**  
REACHING OUT, 2022 (55') \*  
moving voices  
**ONDŘEJ ADÁMEK**  
KNOCK EARTH STONE DUST (20')  
rielaborazione di *Man Time Stone Time*  
per sei voci, due percussionisti,  
due danzatori  
Poesie di Sjón (Sigurjón Birgir Sigurðsson)

**RINO MURAKAMI**  
SALMON CROSSING (15')  
per sei voci, due percussionisti,  
due danzatori  
Testo tratto da *Sake no Uta*  
(*Salmon Song*) di Keiko Oguro  
**ONDŘEJ ADÁMEK**  
SCHLAFEN GUT. WARM. (20')  
nuova versione per sei voci,  
due percussionisti, due danzatori  
Ondřej Adámek, Eric Oberdorff,  
concept e regia  
Jean-Gabriel Valot, design luci  
Marie Hoffmann, produzione  
Ensemble N.E.S.E.V.E.N.  
(Never Ending Searching for Exact Vocal  
Expression and Nuances)  
Olga Siemieńczuk, Shigeko Hata,  
Landy Andriamboavonjy, Nicolas Simeha,  
Steve Zheng, Paul-Alexandre Dubois,  
voci, oggetti e movimenti  
Compagnie Humaine  
Cécile Robin Prévallée, Pierre Theoleyre,  
movimenti e oggetti  
Jeanne Larrouturou, Miguel Angel García  
Martín, strumenti, oggetti e movimenti  
Coproduzione La Biennale di Venezia,  
GMEM (Groupe de Musique Expérimental  
de Marseille) - Centre national de création  
musicale, Scène 55 - Mougins / scène con-  
ventionnée d'intérêt, C.I.R.M. Centre National  
de création musicale (France)  
Con il supporto di Goethe institut  
(Germany), DAAD (German Academic  
Exchange Service), SACEM (France)

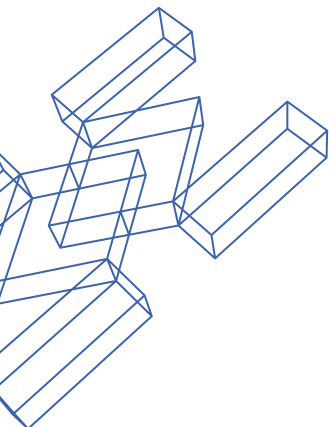

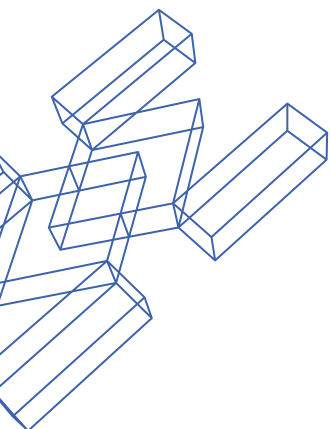

H 22.30  
 Ca' Giustinian – Sala delle Colonne  
 RADIO LIVE  
 Rai Radio3 – Il teatro di Radio3  
 BIENNALE COLLEGE MUSICA 2022  
**GEMMA RAGUÉS**  
 VERITÀ A VENEZIA, 2022 (50') \*\*\*  
 performative radio composition  
 Gemma Ragués, voce,  
 experimental performance  
 Produzione La Biennale di Venezia – CIMM,  
 Centro di Informatica Musicale Multimediale

VENERDÌ  
 16.09.2022

H 11.00  
 Ca' Giustinian – Sala delle Colonne  
 LECTURE  
**LAURA BERMAN**  
 IL NUOVO TEATRO MUSICALE,  
 IERI, OGGI E DOMANI (50')  
 Aperitivo a seguire

H 11.00 > 20.00  
 Arsenale – Sala d'Armi A  
 SOUND INSTALLATION  
 BIENNALE COLLEGE MUSICA  
 COMPOSER  
**PAUL HAUPTMEIER** (1993)  
 DIAPHANOUS SOUND, 2022 (30') \*\*\*  
 augmented reality sound installation  
 Produzione La Biennale di Venezia – CIMM,  
 Centro di Informatica Musicale Multimediale

H 12.00 > 20.00  
 Arsenale e Forte Marghera - Padiglione 51  
 VIRTUAL SOUND THEATRE  
**THIERRY CODUYS** (1962)  
 LE CAS DE L'HIPPOCAMPE, 2022 (12')  
 trittico VR  
 Thierry Coduys, concept, composition,  
 sound programming  
 Agnès de Cayeux, VR design concept  
 Patricio Di Bacco, development  
 of 3D unreal engine  
 Estelle Senay, Martin Saéz,  
 server Implementation  
 Vel.Cro, audio engine development  
 Production, La Biennale di Venezia - CIMM,  
 Centro Informatico Musicale Multimediale

H 19.00  
 Teatro Piccolo Arsenale  
 EXPERIMENTAL MUSIC THEATRE  
**SIMON STEEN-ANDERSEN** (1976)  
 THE RETURN (A.K.A. RUN TIME  
 ERROR @ VENICE FEAT. MONTEVERDI),  
 2022 (80') \*\*\*  
 music theatre per tre cantanti,  
 ensemble barocco, oggetti e video  
 da *Il ritorno d'Ulisse in patria*  
 di Claudio Monteverdi  
 Libretto di Giacomo Badoaro,  
 con didascalie sceniche originali,  
 rielaborato con aggiunte da  
 Simon Steen-Andersen  
 Giulia Bolcato, soprano  
 Anicio Zorzi Giustiniani, tenore  
 Davide Giangregorio, basso-baritono  
 VenEthos Ensemble  
 Fabiano Martignago,  
 Anna Chiara Mondin, flauti a becco  
 Giacomo Catana, Mauro Spinazzè, violini  
 Francesco Lovato, viola  
 Leonardo Galligioni, contrabbasso  
 Simone Vallerotonda, tiorba  
 Alberto Busetтини, cembalo (anche regale)  
 Massimo Raccanelli, violoncello e direzione  
 Simon Steen-Andersen, concept,  
 regia, mic- e joystick performer  
 Peter Tinning, camera performer  
 Ellen Rosand, Stefano Nardelli,  
 audio e video-interviste  
 La Biennale di Venezia – CIMM,  
 Centro di Informatica Musicale Multimediale  
 Thierry Coduys, ingegnere del suono  
 Commissione La Biennale di Venezia,  
 con il sostegno di Ernst von Siemens  
 Music Foundation  
 Produzione La Biennale di Venezia  
 Si ringrazia VELA S.p.a e Comune  
 di Venezia, Venice Film Commission  
 per la collaborazione in occasione  
 delle riprese effettuate a febbraio

H 21.00  
 Mestre – Teatro del Parco  
 EXPERIMENTAL PERFORMANCE  
**KLEIN**  
 PERFORMANCE, 2022 (30') \*\*\*  
**DANIELE CARCASSI, X. LEE**  
 PARALLAX, 2022 (30') \*\*\*  
 experimental performance  
 Produzione La Biennale di Venezia – CIMM,  
 Centro di Informatica Musicale Multimediale  
 In collaborazione con Comune di Venezia /  
 Cultura Venezia / Teatro del Parco

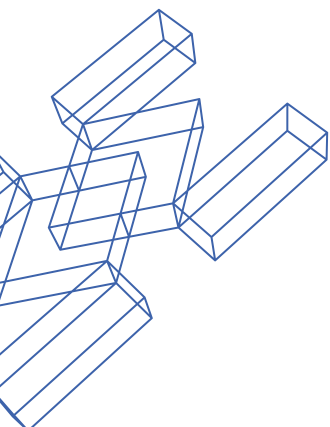

SABATO  
17.09.2022

H 9.00  
Ca' Giustinian – Sala delle Colonne  
RADIO LIVE  
RAI RADIO3 – LEZIONI DI MUSICA  
**GIOVANNI BIETTI**  
**FRANCESCO CAVALLI, IL GIASONE**  
Teatro San Cassian, 1649 (30')  
Coffee break a seguire

H 11.00 > 20.00  
Arsenale – Sala d'Armi A  
SOUND INSTALLATION  
BIENNALE COLLEGE MUSICA  
COMPOSER  
**PAUL HAUPTMEIER** (1993)  
DIAPHANOUS SOUND, 2022 (30') \*\*\*  
augmented reality sound installation  
Produzione La Biennale di Venezia – CIMM,  
Centro di Informatica Musicale Multimediale

H 12.00 > 20.00  
Arsenale e Forte Marghera - Padiglione 51  
VIRTUAL SOUND THEATRE  
**THIERRY CODUYS** (1962)  
LE CAS DE L'HIPPOCAMPE, 2022 (12')  
trittico VR  
Thierry Coduys, concept, composition,  
sound programming  
Agnès de Cayeux, VR design concept  
Patricio Di Bacco, development  
of 3D unreal engine  
Estelle Senay, Martin Saëz,  
server implementation  
Vel.Cro, audio engine development  
Production, La Biennale di Venezia - CIMM,  
Centro Informatico Musicale Multimediale

H 12.00  
Ca' Giustinian – Sala delle Colonne  
Cerimonia di consegna  
Leone d'Argento  
**ARS LUDI**  
H 12.30  
Guido Barbieri dialoga con Ars Ludi (30')

H 18.00  
Teatro Piccolo Arsenale  
EXPERIMENTAL MUSIC THEATRE  
**SIMON STEEN-ANDERSEN** (1976)  
THE RETURN (A.K.A. RUN TIME  
ERROR @ VENICE FEAT.  
MONTEVERDI), 2022 (80')

H 20.00  
Fondazione Giorgio Cini – Lo Squero  
INSTRUMENTAL THEATRE  
BIENNALE COLLEGE MUSICA 2022  
Presentazione e moderazione  
a cura di Tom Service (BBC Radio 3)  
**FRANÇOIS SARHAN** (1972)  
SITUATION 4 – VICE VERSA, 2010 (4')  
per due performer  
Kathryn Vetter, Dafne Paris, performer

**GEORGES APERGHIS** (1945)  
GRAFFITIS, 1981 (20')  
per un percussionista  
Federico Tramontana, percussioni  
SIX TOURBILLONS, 1989 (12')  
per voce femminile  
Esther-Elisabeth Rispens, soprano  
TRYPTIQUE – FIDÉLITÉ (PART III), 1982 (16')  
per arpa  
Dafne Paris, arpa  
7 CRIMES DE L'AMOUR, 1979 (12')  
per soprano, clarinetto e percussioni  
Esther-Elisabeth Rispens, soprano  
Kathryn Vetter, clarinetto  
Federico Tramontana, percussioni  
**CAROLA BAUCKHOLT** (1959)  
HIRN & EI  
(FRAMMENTI DALLA PARTITURA /  
FRAGMENTS OF THE SCORE), 2010 (4')  
per quattro performer  
Dafne Paris, Esther-Elisabeth Rispens,  
Kathryn Vetter, Federico Tramontana  
Produzione La Biennale di Venezia

DOMENICA  
18.09.2022

H 9.00  
Ca' Giustinian – Sala delle Colonne  
RADIO LIVE  
RAI RADIO3 – LEZIONI DI MUSICA  
**GIOVANNI BIETTI**  
**ANTONIO VIVALDI, ORLANDO**  
Teatro dell'Angelo, 1727 (30')  
Coffee break a seguire

H 11.00  
Conservatorio "Benedetto Marcello"  
Sala dei concerti  
LECTURE  
**PAUL HAUPTMEIER**  
PROSPETTIVE SULL'USO  
DI EXTENDED REALITIES  
NELLA SOUND ART  
E NELLA COMPOSIZIONE (50')

H 11.00 > 20.00  
Arsenale – Sala d'Armi A  
SOUND INSTALLATION  
BIENNALE COLLEGE MUSICA  
COMPOSER  
**PAUL HAUPTMEIER** (1993)  
DIAPHANOUS SOUND, 2022 (30') \*\*\*  
augmented reality sound installation  
Produzione La Biennale di Venezia – CIMM,  
Centro di Informatica Musicale Multimediale

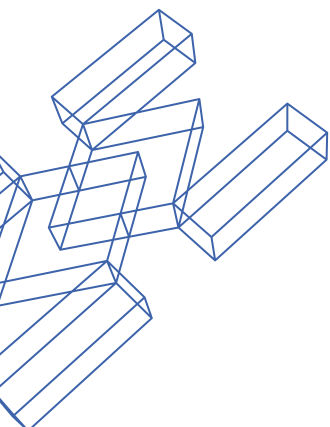

H 12.00 > 20.00  
Arsenale e Forte Marghera - Padiglione 51  
VIRTUAL SOUND THEATRE  
**THIERRY CODUYS** (1962)  
LE CAS DE L'HIPPOCAMPE, 2022 (12')  
trittico VR  
Thierry Coduys, concept, composition,  
sound programming  
Agnès de Cayeux, VR design concept  
Patricio Di Bacco, development  
of 3D unreal engine  
Estelle Senay, Martin Saëz,  
server Implementation  
Vel.Cro, audio engine development  
Production, La Biennale di Venezia - CIMM,  
Centro Informatico Musicale Multimediale

H 16.00  
Biblioteca Marciana - Salone Sansoviniano  
PERFORMATIVE LECTURE  
AD IMMITATIONE DELLE PASSIONI (30')  
"Canto" e "declamazione" tra Firenze  
e Venezia all'alba del Seicento  
Testi di Claudio Monteverdi e Giulio Caccini  
Paolo Da Col, lettura e performance  
INSTRUMENTAL THEATRE  
**MEHDI JALALI** (1980)  
UNFOLDING, 2022 (30') \*\*\*  
praying ritual per solo tanbur  
Improvvisazione su maqâm di  
Khan-Amiri, Sahari, Chupi-Razbaari,  
Savar-Savar e Jelo-Shahi  
RAGHS-E-SAMA da KHAT-E-SEVOM, 2016  
Mehdi Jalali, tanbur

H 20.00  
Arsenale - Tese dei Soppalchi  
INSTRUMENTAL THEATRE  
Presentazione e moderazione  
a cura di Tom service (BBC Radio 3)  
**GIORGIO BATTISTELLI**  
ORAZI E CURIAZI, 1996 (13')  
per due percussionisti  
Ars Ludi  
Antonio Caggiano, Gianluca Ruggeri  
**MAURICIO KAGEL**  
DRESSUR, 1977 (30')  
per trio di percussioni  
con strumenti di legno  
Ars Ludi  
Antonio Caggiano, Rodolfo Rossi,  
Gianluca Ruggeri

LUNEDÌ  
19.09.2022

H 11.00  
Conservatorio "Benedetto Marcello"  
Sala dei concerti  
LECTURE  
**ELLEN ROSAND**  
LE PRIME OPERE VENEZIANE:  
L'ORIGINE DELLA SPERIMENTAZIONE  
NEL TEATRO MUSICALE (50')

H 11.00 > 19.00  
Arsenale - Sala d'Armi A  
SOUND INSTALLATION  
BIENNALE COLLEGE MUSICA  
COMPOSER  
**PAUL HAUPTMEIER** (1993)  
DIAPHANOUS SOUND, 2022 (30') \*\*\*  
augmented reality sound installation  
Produzione La Biennale di Venezia - CIMM,  
Centro di Informatica Musicale Multimediale

H 12.00 > 20.00  
Arsenale e Forte Marghera - Padiglione 51  
VIRTUAL SOUND THEATRE  
**THIERRY CODUYS** (1962)  
LE CAS DE L'HIPPOCAMPE, 2022 (12')  
trittico VR  
Thierry Coduys, concept, composition,  
sound programming  
Agnès de Cayeux, VR design concept  
Patricio Di Bacco, development  
of 3D unreal engine  
Estelle Senay, Martin Saëz,  
server Implementation  
Vel.Cro, audio engine development  
Production, La Biennale di Venezia - CIMM,  
Centro Informatico Musicale Multimediale

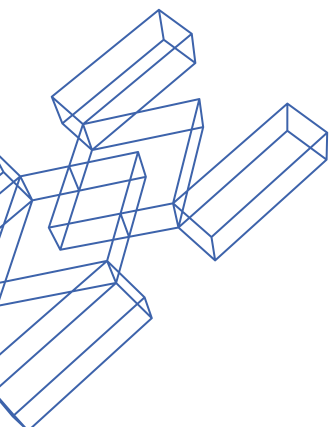

H 20.00  
Teatro Goldoni  
EXPERIMENTAL MUSIC THEATRE  
**MICHEL VAN DER AA**  
THE BOOK OF WATER, 2022 (70') \*\*\*  
teatro musicale da camera per attore,  
quartetto d'archi e film tratto  
da *Der Mensch erscheint im Holozän*  
di Max Frisch  
adattato da Michel van der Aa  
Samuel West, narratore, geiser  
Timothy West, Geiser (film)  
Mary Bevan, Corinne (soprano, film)  
Ensemble Modern String Quartet  
Jagdish Mistry, Giorgos Panagiotidis, violini  
Megumi Kasakawa, viola  
Eva Böcker, violoncello  
Michael van der Aa, composizione,  
regia e libretto  
Madelon Kooijman, drammaturgia  
Bart van den Heuvel, design luci  
Djoere de Jong, produzione  
Paul Jeukendrup, design del suono  
Judith de Zwart, design dei costumi  
Joost Rietdijk nsc, direttore della fotografia  
Arjen Oosterbaan, Eastbound Films,  
produttore esecutivo del film  
Djoere de Jong, ProductieCollectief,  
manager di produzione  
Siemen van der Werf, direttore tecnico  
Martijn van Nunen, stage manager  
Fergus McAlpine, play-out operator  
Douwe Bulten, operatore luci  
Tomas Valečka, operatore del suono  
Commissione La Biennale di Venezia,  
Ensemble Modern, Muziekgebouw Amster-  
dam, Amsterdam Sinfonietta, November  
Music, Philharmonie Cologne  
With financial support of Ammodo, Prins  
Bernhard Cultuurfonds, Cultuurfonds Bank  
Nederlandse Gemeenten, Ernst Von Sie-  
mens Music Foundation, Sticing  
Reinbert de Leeuw, Société Gavignières  
Foundation doubleA is supported  
by Performing Arts Fund NL

MARTEDÌ  
20.09.2022  
H 11.00

Conservatorio "Benedetto Marcello"  
Sala dei concerti  
LECTURE  
**MICHEL VAN DER AA** (50')

H 11.00 > 19.00  
Arsenale - Sala d'Armi A  
SOUND INSTALLATION  
BIENNALE COLLEGE MUSICA  
COMPOSER  
**PAUL HAUPTMEIER** (1993)  
DIAPHANOUS SOUND, 2022 (30') \*\*\*  
augmented reality sound installation  
Produzione La Biennale di Venezia - CIMM,  
Centro di Informatica Musicale Multimediale

H 12.00 > 20.00  
Arsenale e Forte Marghera - Padiglione 51  
VIRTUAL SOUND THEATRE  
**THIERRY CODUYS** (1962)  
LE CAS DE L'HIPPOCAMPE, 2022 (12')  
trittico VR  
Thierry Coduys, concept, composition,  
sound programming  
Agnès de Cayeux, VR design concept  
Patricio Di Bacco, development  
of 3D unreal engine  
Estelle Senay, Martin Saëz,  
server Implementation  
Vel.Cro, audio engine development  
Production, La Biennale di Venezia - CIMM,  
Centro Informatico Musicale Multimediale

H 18.00  
Ca' Giustinian - Sala delle Colonne  
CHORAL MUSIC THEATRE  
NATIVE AMERICAN INSPIRATIONS \*\*\*  
a music drama in voice  
**BRENT MICHAEL DAVIDS** (1959)  
MOHICAN / MUNSEE- LENAPE  
MOHICAN SOUP, 1997  
NIGHT CHANT, 1996  
CITY OF WATER, 2022  
Commissione Shenandoah Conservatory

**RUSSELL WALLACE** (1965)  
ST'AT'IMC  
JOURNEY, 2002  
**LOUIS BALLARD** (1931-2007)  
QUAPAW/CHEROKEE  
MOHAVE BIRD DANCE SONGS, ARR. 2003

**DAWN IERIHO:KWATS AVERY**  
MOHAWK/KANIËNKÉHA (1961)  
TEIONKHIYÀ:TATON, 2022

**JENNIFER STEVENS** (1972)  
ONEIDA  
BEGINNING OF TIME, 2022  
Ensemble vocale degli studenti  
dello Shenandoah Conservatory  
& Shenandoah University  
Austin Thorpe, direttore  
Ella Marchment, regia  
Coproduzione La Biennale di Venezia,  
Sala 1 - Centro Internazionale d'Arte  
Contemporanea, Shenandoah Conservatory

H 21.00  
Mestre - Teatro del Parco  
EXPERIMENTAL PERFORMANCE  
**YVETTE JANINE JACKSON** (1973)  
LEFT BEHIND, 2022 (60') \*\*\*  
a radio opera  
Radio Opera Workshop Ensemble  
Malesha Jessie Taylor, voce  
Joy Guidry, fagotto  
Amy Cimini, viola  
Judith Hamann, violoncello  
Tommy Babin, contrabbasso  
Yvette Janine Jackson, electronics  
In collaborazione con Comune di Venezia /  
Cultura Venezia / Teatro del Parco

MERCOLEDÌ

21.09.2022

H 11.00

Conservatorio "Benedetto Marcello"  
Sala dei concerti  
LECTURE

**YVETTE JANINE JACKSON** (50')

H 11.00 > 19.00

Arsenale - Sala d'Armi A  
SOUND INSTALLATION  
BIENNALE COLLEGE MUSICA  
COMPOSER

**PAUL HAUPTMEIER** (1993)  
DIAPHANOUS SOUND, 2022 (30') \*\*\*  
augmented reality sound installation  
Produzione La Biennale di Venezia - CIMM,  
Centro di Informatica Musicale Multimediale

H 12.00 > 20.00

Arsenale e Forte Marghera - Padiglione 51  
VIRTUAL SOUND THEATRE

**THIERRY CODUYS** (1962)  
LE CAS DE L'HIPPOCAMPE, 2022 (12')  
trattico VR  
Thierry Coduys, concept, composition,  
sound programming  
Agnès de Cayeux, VR design concept  
Patricio Di Bacco, development  
of 3D unreal engine  
Estelle Senay, Martin Saëz,  
server Implementation  
Vel.Cro, audio engine development  
Production, La Biennale di Venezia - CIMM,  
Centro Informatico Musicale Multimediale

H 21.00

Basilica di San Marco  
SACRED REPRESENTATION  
**HELENA TULVE** (1972)  
VISIONS, 2022 (50') \*\*\*  
per ensemble vocale, cori spezzati  
e ensemble strumentali  
Libretto di Helena Tulve  
Dai frammenti di sacra rappresentazione  
ritrovati da Giulio Cattin a Santa Maria  
della Fava e dal Vangelo gnostico  
di Maria Maddalena  
Vox Clamantis  
Jaan-Eik Tulve, direttore  
Cappella Marciana  
Marco Gemmani, direttore  
Marco Ambrosini, Angela Ambrosini,  
nyckelharpa  
Anna-Liisa Eller, kannel e percussioni  
Ensemble barocco del Conservatorio  
"Benedetto Marcello" di Venezia  
Francesco Erle, direttore  
Marius Peterson, regia  
Commissione La Biennale di Venezia,  
con il sostegno di Ernst von Siemens  
Music Foundation  
Produzione La Biennale di Venezia  
In collaborazione con Basilica  
e Procuratoria di San Marco

GIOVEDÌ

22.09.2022

H 10.00 > 12.00

Fondazione Ugo e Olga Levi -  
Sala Biblioteca  
ROUND TABLE

RICOSTRUZIONE CRITICA DI GIULIO  
CATTIN DEI DRAMMI LITURGICI  
DEL XIV SECOLO CONSERVATI  
A SANTA MARIA DELLA FAVA  
E IL NUOVO TRATTAMENTO  
COMPOSITIVO DI HELENA TULVE  
Helena Tulve  
(Estonian Academy of Music and Theatre),  
Roberto Calabretto (Fondazione Ugo  
e Olga Levi, Università di Udine),  
Antonio Lovato (Università di Padova),  
Francesco Erle (Conservatorio  
"Benedetto Marcello" di Venezia)  
in collaborazione con  
Fondazione Ugo e Olga Levi

H 11.00 > 20.00

Arsenale - Sala d'Armi A  
SOUND INSTALLATION  
BIENNALE COLLEGE MUSICA  
COMPOSER  
**PAUL HAUPTMEIER** (1993)  
DIAPHANOUS SOUND, 2022 (30') \*\*\*  
augmented reality sound installation  
Produzione La Biennale di Venezia - CIMM,  
Centro di Informatica Musicale Multimediale

H 12.00 > 20.00

Arsenale e Forte Marghera - Padiglione 51  
VIRTUAL SOUND THEATRE  
**THIERRY CODUYS** (1962)  
LE CAS DE L'HIPPOCAMPE, 2022 (12')  
trattico VR  
Thierry Coduys, concept, composition,  
sound programming  
Agnès de Cayeux, VR design concept  
Patricio Di Bacco, development  
of 3D unreal engine  
Estelle Senay, Martin Saëz,  
server Implementation  
Vel.Cro, audio engine development  
Production, La Biennale di Venezia - CIMM,  
Centro Informatico Musicale Multimediale

H 16.00, 18.00

Arsenale - Sala d'Armi E  
PERFORMATIVE SOUND INSTALLATION  
**ALEXANDER SCHUBERT** (1979)  
SLEEP LABORATORY, 2022 (50') \*  
performative installation per  
musicisti/performer e VR/360 Video  
United Instruments of Lucilin  
Sophie Deshayes, flauto  
Winnie Cheng, violino  
Danielle Hennicot, viola  
Ingrid Schoenlaub, violoncello  
Pascal Meyer, pianoforte  
Guy Frisch, percussioni

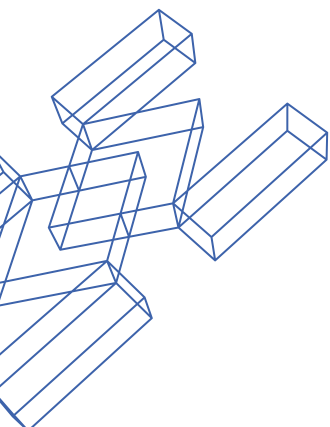

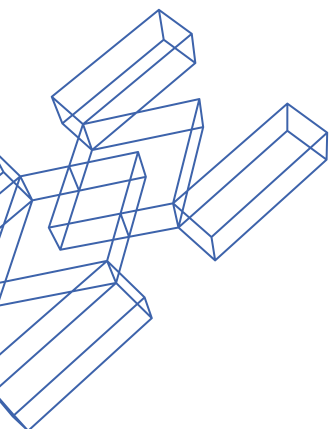

WE ARE VISUAL  
 Marc Einsiedel, Felix Jung, progetto scenico  
 Multimedia Kontor Hamburg (MMKH)  
 Leonhard Onken Menke, Sebastian Olariu,  
 VR/360 Video  
 Tobias Johannes Pfeil, co-progetto  
 e collaborazione artistica  
 Felina Levits, costumi  
 Jonathan Harth, consulenza scientifica  
 Alexander Schubert, concept e regia  
 Coproduzione La Biennale di Venezia,  
 ACHT BRÜCKEN-Musik für Köln,  
 Philharmonie Luxemburg  
 (rainy days festival),  
 United Instruments of Lucilin

H 20.00  
 Arsenale - Teatro alle Tese (II)  
 EXPERIMENTAL MUSIC THEATRE  
**PAOLO BUONVINO** (1968)  
 ĆIATU, 2022 (50') \*\*\*  
 per vocalist, ensemble, disklaviers,  
 voci registrate e live electronics  
 Libretto di Paolo Buonvino  
 tratto da frammenti letterari e documentari  
 sul concetto di respiro in Sicilia  
 Paolo Buonvino, pianoforte  
 e live electronics  
 Rossella Ruini, Badara Seck,  
 Faisal Taher, vocalist  
 Pasquale Laino, strumenti a fiato  
 e live electronics  
 Seby Burgio, tastiere e live electronics  
 PMCE - Parco della Musica  
 Contemporanea Ensemble  
 Manuel Zurria, flauti  
 Paolo Ravaglia, clarinetti e flauti etnici  
 Flavio Tanzi, percussioni  
 Francesco Peverini, violino I  
 Filippo Fattorini, violino II  
 Luca Sanzò, viola  
 Anna Armatys, violoncello  
 Massimo Ceccarelli, contrabbasso  
 Tommaso Cancellieri, sound design  
 Fabio Venturi, progetto audio  
 Tonino Battista, direttore  
 n. 2 Yamaha Disklavier D U1 EN verticali  
 n.1 Yamaha C7X EN Disklavier  
 Thierry Coduys, Paolo Buonvino,  
 sound design e diffusione del suono  
 Silvia Barbera, assistente musicale  
 Irma Blank, installazione artistica  
 Maria Grazia Chiuri per DIOR, costumi  
 Antonello Pocetti, regia  
 Marco Lucarelli, progetto luci  
 Maria Alicata, curatrice progetto visivo  
 Produzione della installazione artistica  
 di Irma Blank a cura di Bureau Betak  
 per DIOR  
 Madre, Video Animazioni  
 Commissione La Biennale di Venezia  
 Produzione La Biennale di Venezia  
 si ringrazia DIOR per la realizzazione  
 dei costumi  
 si ringrazia P420, Bologna per l'opera di  
 Irma Blank

VENERDÌ  
 23.09.2022  
 H 11.00  
 Conservatorio "Benedetto Marcello"  
 Sala dei concerti  
 LECTURE  
**ONDŘEJ ADÁMEK** (50')

H 11.00 > 20.00  
 Arsenale - Sala d'Armi A  
 SOUND INSTALLATION  
 BIENNALE COLLEGE MUSICA  
 COMPOSER  
**PAUL HAUPTMEIER** (1993)  
 DIAPHANOUS SOUND, 2022 (30') \*\*\*  
 augmented reality sound installation  
 Produzione La Biennale di Venezia - CIMM,  
 Centro di Informatica Musicale Multimediale

H 12.00 > 20.00  
 Arsenale e Forte Marghera - Padiglione 51  
 VIRTUAL SOUND THEATRE  
**THIERRY CODUYS** (1962)  
 LE CAS DE L'HIPPOCAMPE, 2022 (12')  
 tritico VR  
 Thierry Coduys, concept, composition,  
 sound programming  
 Agnès de Cayeux, VR design concept  
 Patricio Di Bacco, development  
 of 3D unreal engine  
 Estelle Senay, Martin Saëz,  
 server Implementation  
 Vel.Cro, audio engine development  
 Production, La Biennale di Venezia - CIMM,  
 Centro Informatico Musicale Multimediale

H 12.00, 14.00, 16.00, 18.00  
 Arsenale - Sala d'Armi E  
 PERFORMATIVE SOUND INSTALLATION  
**ALEXANDER SCHUBERT** (1979)  
 SLEEP LABORATORY, 2022 (50') \*  
 performative installation per  
 musicisti/performer e VR/360 Video  
 United Instruments of Lucilin  
 Sophie Deshayes, flauto  
 Winnie Cheng, violino  
 Danielle Hennicot, viola  
 Ingrid Schoenlaub, violoncello  
 Pascal Meyer, pianoforte  
 Guy Frisch, percussioni  
 WE ARE VISUAL  
 Marc Einsiedel, Felix Jung, progetto scenico  
 Multimedia Kontor Hamburg (MMKH)  
 Leonhard Onken Menke, Sebastian Olariu,  
 VR/360 Video  
 Tobias Johannes Pfeil, co-progetto  
 e collaborazione artistica  
 Felina Levits, costumi  
 Jonathan Harth, consulenza scientifica  
 Alexander Schubert, concept e regia  
 Coproduzione La Biennale di Venezia,  
 ACHT BRÜCKEN-Musik für Köln,  
 Philharmonie Luxemburg  
 (rainy days festival),  
 United Instruments of Lucilin



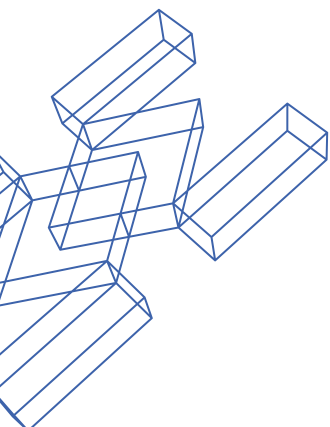

H 16.00, 16.30, 17.00, 17.30  
 Arsenale – Teatro alle Tese (II)  
 SOUND INSTALLATION  
**PAOLO BUONVINO** (1968)  
 CIATU, 2022 (30') \*\*\*  
 Paolo Buonvino, concept e composizione  
 Irma Blank, installazione artistica  
 Marco Lucarelli, progetto luci  
 Antonello Pocetti, mise en espace  
 Fabio Venturi, progetto audio  
 La Biennale di Venezia – CIMM, Centro  
 di Informatica Musicale Multimediale  
 Thierry Coduys, diffusione del suono  
 Produzione della installazione artistica  
 di Irma Blank a cura di Bureau Betak  
 per DIOR  
 Madre, Video Animazioni  
 Maria Alicata, curatrice progetto visivo  
 Commissione La Biennale di Venezia  
 Produzione La Biennale di Venezia  
 Si ringrazia P420, Bologna  
 per l'opera di Irma Blank

H 20.00  
 Arsenale – Tese dei Soppalchi  
 EXPERIMENTAL PERFORMANCE  
 BIENNALE COLLEGE MUSICA 2022  
**TANIA CORTÉS** (1993)  
 R I Z O M A, 2022 (30') \*\*\*  
 per elettronica e video  
 Tania Cortés, performer  
**JACOPO CENNI** (1995)  
 HUNT, 2022 (30') \*\*\*  
 sound theatre per elettronica  
 e lampade ad incandescenza  
 Jacopo Cenni, performer  
 Produzione La Biennale di Venezia – CIMM,  
 Centro di Informatica Musicale Multimediale

SABATO  
 24.09.2022  
 H 9.00  
 Ca' Giustinian – Sala delle Colonne  
 RADIO LIVE  
 RAI RADIO3 – LEZIONI DI MUSICA  
**GIOVANNI BIETTI**  
**BRUNO MADERNA, HYPERION**  
 Teatro La Fenice, 1964 (30')  
 Coffee break a seguire

H 11.00  
 Conservatorio “Benedetto Marcello”  
 Sala dei concerti  
 LECTURE  
**PAOLO BUONVINO** (50')

H 11.00 > 20.00  
 Arsenale – Sala d'Armi A  
 SOUND INSTALLATION  
 BIENNALE COLLEGE MUSICA  
 COMPOSER  
**PAUL HAUPTMEIER** (1993)  
 DIAPHANOUS SOUND, 2022 (30') \*\*\*  
 augmented reality sound installation  
 Produzione La Biennale di Venezia – CIMM,  
 Centro di Informatica Musicale Multimediale

H 12.00 > 20.00  
 Arsenale e Forte Marghera - Padiglione 51  
 VIRTUAL SOUND THEATRE  
**THIERRY CODUYS** (1962)  
 LE CAS DE L'HIPPOCAMPE, 2022 (12')  
 tritico VR  
 Thierry Coduys, concept, composition,  
 sound programming  
 Agnès de Cayeux, VR design concept  
 Patricio Di Bacco, development  
 of 3D unreal engine  
 Estelle Senay, Martin Saëz,  
 server Implementation  
 Vel.Cro, audio engine development  
 Production, La Biennale di Venezia - CIMM,  
 Centro Informatico Musicale Multimediale

H 12.00, 14.00, 16.00, 18.00  
 Arsenale – Sala d'Armi E  
 PERFORMATIVE SOUND INSTALLATION  
**ALEXANDER SCHUBERT** (1979)  
 SLEEP LABORATORY, 2022 (50') \*  
 performative installation per  
 musicisti/performer e VR/360 Video  
 United Instruments of Lucilin  
 Sophie Deshayes, flauto  
 Winnie Cheng, violino  
 Danielle Hennicot, viola  
 Ingrid Schoenlaub, violoncello  
 Pascal Meyer, pianoforte  
 Guy Frisch, percussioni  
 WE ARE VISUAL  
 Marc Einsiedel, Felix Jung, progetto scenico  
 Multimedia Kontor Hamburg (MMKH)  
 Leonhard Onken Menke, Sebastian Olariu,  
 VR/360 Video  
 Tobias Johannes Pfeil, co-progetto  
 e collaborazione artistica  
 Felina Levits, costumi  
 Jonathan Harth, consulenza scientifica  
 Alexander Schubert, concept e regia  
 Coproduzione La Biennale di Venezia,  
 ACHT BRÜCKEN-Musik für Köln,  
 Philharmonie Luxemburg  
 (rainy days festival),  
 United Instruments of Lucilin

# Out of stage

# BIENNALE MUSICA 2022

H 16.00, 16.30, 17.00, 17.30  
Arsenale – Teatro alle Tese (II)  
SOUND INSTALLATION  
**PAOLO BUONVINO** (1968)  
ÇIATU, 2022 (30')  
Paolo Buonvino, concept e composizione  
Irma Blank, installazione artistica  
Marco Lucarelli, progetto luci  
Antonello Pocetti, mise en espace  
Fabio Venturi, progetto audio  
La Biennale di Venezia – CIMM, Centro di Informatica Musicale Multimediale  
Thierry Coduys, diffusione del suono  
Produzione della installazione artistica di Irma Blank a cura di Bureau Betak per DIOR  
Madre, Video Animazioni  
Maria Alicata, curatrice progetto visivo  
Commissione La Biennale di Venezia  
Produzione La Biennale di Venezia  
Si ringrazia P420, Bologna per l'opera di Irma Blank

H 18.00  
Teatro Piccolo Arsenale  
EXPERIMENTAL MUSIC THEATRE  
BIENNALE COLLEGE MUSICA 2022  
**TIMOTHY CAPE** (1991)  
STILL DROWSY, 2022 (30') \*\*\*  
performative music theatre per voce,  
trio di percussioni e diffusione sonora  
Collage testuale di Timothy Cape  
Esther-Elisabeth Rispens, soprano  
Ars Ludi  
Antonio Caggiano, Rodolfo Rossi,  
Gianluca Ruggeri  
**DANIIL POSAZHENNIKOV** (1994)  
RELICT, 2022 (35') \*\*\*  
linguistic mantram per voce  
Esther-Elisabeth Rispens, soprano  
Daniil Posazhennikov, regia  
Egor Zaytsev, drammaturgia  
La Biennale di Venezia – CIMM, Centro di Informatica Musicale Multimediale

H 21.00  
Scuola Grande di San Rocco  
MADRIGALE RAPPRESENTATIVO  
**ANNELIES VAN PARYS** (1975)  
NOTWEHR, 2022 (50') \*\*\*  
per due voci soliste, ensemble vocale e strumentale da *Barca di Venetia per Padova - Dilettevoli Madrigali à cinque Voci* di Adriano Banchieri, (1605-1623)  
Libretto di Gaea Schoeters da Adriano Banchieri  
Johanna Zimmer, soprano  
Els Mondelaers, mezzosoprano  
VENETIAETERNA ensemble vocale  
Silvia Porcellini, soprano  
Elisabetta Cuman, mezzosoprano  
Miranda Ying Quan, contralto  
Giacomo Schiavo, tenore  
Francisco Augusto Bois, basso  
Francesco Erle, direttore  
HERMESensemble  
Karin de Fleyt, flauto  
Stijn Saveniers, violoncello  
Bram Fournier, trombone  
Gaetan La Mela, percussioni  
Sjaron Minailo, mise en scène  
Music Published / Licensed by:  
Deuss Music, The Hague  
[www.deussmusic.com](http://www.deussmusic.com)  
Commissione La Biennale di Venezia  
Coproduzione La Biennale di Venezia,  
Studio Minailo, HERMESensemble,  
Muziektheater Transparant  
Con il sostegno del Governo fiammingo

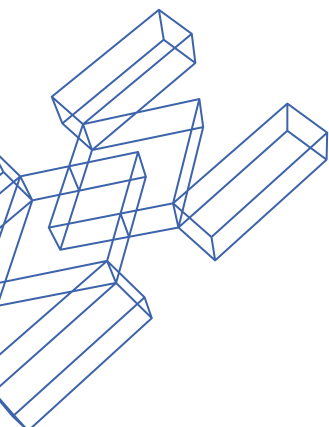

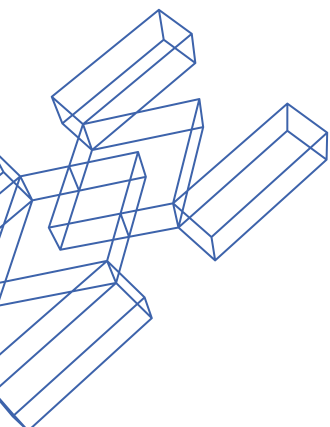

## DOMENICA

25.09.2022

H 9.00

Ca' Giustinian – Sala delle Colonne

RADIO LIVE

RAI RADIO3 – LEZIONI DI MUSICA

**GIOVANNI BIETTI**

**LUIGI NONO, INTOLLERANZA**

Teatro La Fenice, 1961 (30')

Coffee break a seguire

H 11.00

Ca' Giustinian – Sala delle Colonne

Cerimonia di consegna del Premio

della Giuria degli Studenti

dei Conservatori Italiani (30')

Guido Barbieri, Coordinatore della Giuria

H 11.00 > 20.00

Arsenale – Sala d'Armi A

SOUND INSTALLATION

BIENNALE COLLEGE MUSICA

COMPOSER

**PAUL HAUPTMEIER** (1993)

DIAPHANOUS SOUND, 2022 (30') \*\*\*

augmented reality sound installation

Produzione La Biennale di Venezia – CIMM,  
Centro di Informatica Musicale Multimediale

H 12.00 > 20.00

Arsenale e Forte Marghera - Padiglione 51

VIRTUAL SOUND THEATRE

**THIERRY CODUYS** (1962)

LE CAS DE L'HIPPOCAMPE, 2022 (12')

trittico VR

Thierry Coduys, concept, composition,  
sound programming

Agnès de Cayeux, VR design concept

Patricio Di Bacco, development

of 3D unreal engine

Estelle Senay, Martin Saëz,

server Implementation

Vel.Cro, audio engine development

Production, La Biennale di Venezia - CIMM,

Centro Informatico Musicale Multimediale

H 12.00, 14.00, 16.00, 18.00

Arsenale – Sala d'Armi E

PERFORMATIVE SOUND INSTALLATION

**ALEXANDER SCHUBERT** (1979)

SLEEP LABORATORY, 2022 (50') \*

performative installation per

musicisti/performer e VR/360 Video

United Instruments of Lucilin

Sophie Deshayes, flauto

Winnie Cheng, violino

Danielle Hennicot, viola

Ingrid Schoenlaub, violoncello

Pascal Meyer, pianoforte

Guy Frisch, percussioni

WE ARE VISUAL

Marc Einsiedel, Felix Jung, progetto scenico

Multimedia Kontor Hamburg (MMKH)

Leonhard Onken Menke, Sebastian Olariu,

VR/360 Video

Tobias Johannes Pfeil, co-progetto

e collaborazione artistica

Felina Levits, costumi

Jonathan Harth, consulenza scientifica

Alexander Schubert, concept e regia

Coproduzione La Biennale di Venezia,

ACHT BRÜCKEN-Musik für Köln,

Philharmonie Luxemburg

(rainy days festival),

United Instruments of Lucilin

H 14.00 > 16.00

Fondazione Giorgio Cini – Sala Barbantini

ROUND TABLE

IL TEATRO MUSICALE OGGI.

VOCI, AZIONI E TECNOLOGIE

Gianmario Borio (Fondazione Giorgio Cini,

Università di Pavia),

Vincenzina Caterina Ottomano

(Università Ca' Foscari di Venezia)

Partecipanti:

Robert Adlington

(University of Huddersfield),

Susanne Kogler (Universität Graz),

Giordano Ferrari (Université Paris 8),

Dorothea Hartmann (Deutsche Oper Berlin),

Koen Bollen (Opera Ballet Vlaanderen)

In collaborazione con

Fondazione Giorgio Cini,

Università Ca' Foscari di Venezia –

Dipartimento di Filosofia e Beni Culturali

H 16.00, 16.30, 17.00, 17.30

Arsenale – Teatro alle Tese (II)

SOUND INSTALLATION

**PAOLO BUONVINO** (1968)

CIATU, 2022 (30')

Paolo Buonvino, concept e composizione

Irma Blank, installazione artistica

Marco Lucarelli, progetto luci

Antonello Pocetti, mise en espace

Fabio Venturi, progetto audio

La Biennale di Venezia – CIMM, Centro di

Informatica Musicale Multimediale

Thierry Coduys, diffusione del suono

Produzione della installazione artistica

di Irma Blank a cura di Bureau Betak

per DIOR

Madre, Video Animazioni

Maria Alicata, curatrice progetto visivo

Commissione La Biennale di Venezia

Produzione La Biennale di Venezia

Si ringrazia P420, Bologna

per l'opera di Irma Blank

# Out of stage

# BIENNALE MUSICA 2022

H 20.00  
Arsenale – Teatro alle Tese (III)  
EXPERIMENTAL MUSIC THEATRE  
**GIORGIO BATTISTELLI** (1953)  
EXPERIMENTUM MUNDI, 1981 (60')  
opera di musica immaginistica  
per un attore, quattro voci naturali di donne,  
sedici artigiani e un percussionista  
Libretto di Giorgio Battistelli  
tratto dall'*Encyclopédie ou Dictionnaire  
raisonné des sciences, des arts et des  
métiers* di Denis Diderot e Jean Le Rond  
D'Alembert  
Peppe Servillo, attore  
Nicola Raffone, percussioni  
Paola Calcagni, Flora Molle, Rosa Pulcini,  
Anna Rita Severini, coro donne  
Alfredo Sannibale, Fabio Sannibale, bottai  
Roberto Festuccia, Alberto Casini, falegnami  
Marcello Di Palma, pasticciere  
Oberdan Carpineti, Pietro Meelli, selciaioli  
Ciro Paudice, Marco Carbone, muratori  
Gianni Sannibale, Marco Sannibale, fabbri  
Aldo Sardilli, Luigi Battistelli, arrotini  
Enzo Iezzi, Luigi Diotallevi, calzolai  
Francesco Campanella, scalpellino  
Angelo Linzalata, design luci  
Giorgio Battistelli, direttore  
La Biennale di Venezia – CIMM, Centro  
di Informatica Musicale Multimediale  
Thierry Coduys, regia del suono

\*\*\* Prima assoluta  
\* Prima italiana

Il programma può subire variazioni



#### NAVETTA GRATUITA

Da Arsenale  
per S. Elena – S. Zaccaria –  
Zattere – Tronchetto – P.le Roma  
al termine degli spettacoli serali

È disponibile un servizio di snack bar (Arsenale)

#### BIGLIETTERIA

Acquisto biglietti online e un'ora  
prima dello spettacolo presso  
la biglietteria presente in loco

#### LECTURES, TAVOLA ROTONDA CERIMONIA LEONI

Ingresso gratuito

**Per informazioni, prezzi e modalità  
di ingresso consultare il sito**  
[www.labiennale.org](http://www.labiennale.org)  
[promozione@labiennale.org](mailto:promozione@labiennale.org)  
T. +39 041 5218 828

Media Partner